

POSITION BENCH 155

Aufbauanleitung

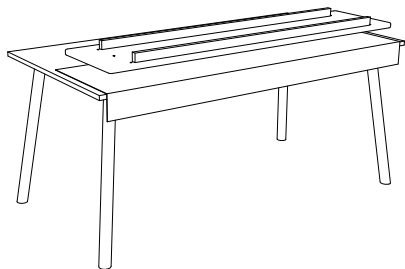

SCHRITT 1

Legen Sie die Sitzfläche umgedreht auf einen größeren Tisch. Um die Oberfläche nicht zu verkratzen, legen Sie vorher eine Stoffunterlage oder einen Karton unter die Sitzfläche.

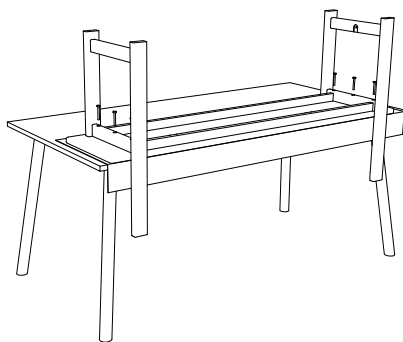

SCHRITT 2

Platzieren Sie die Beine über den Buchsen. Verwenden Sie den beigefügten Sechskantenschlüssel, um die Schrauben in die Sitzfläche zu drehen. Ziehen Sie die Schrauben gut (aber noch nicht komplett) fest.

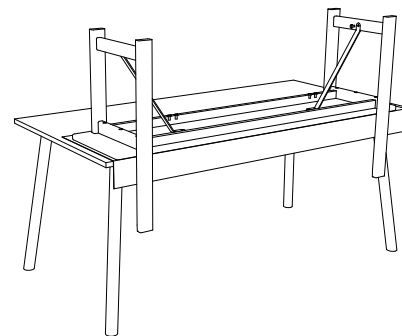

SCHRITT 3

Bringen Sie die zwei Kupferteile an der Sitzfläche an und drehen Sie die kurzen Kupferschrauben hinein. Ziehen Sie die Schrauben mit einem Flachschrabenzieher fest. Wichtiger Hinweis: Kupfer ist weicher als Eisen. Achten Sie deshalb darauf, die Schrauben nicht zu verkratzen.

POSITION BENCH 155

Aufbauanleitung

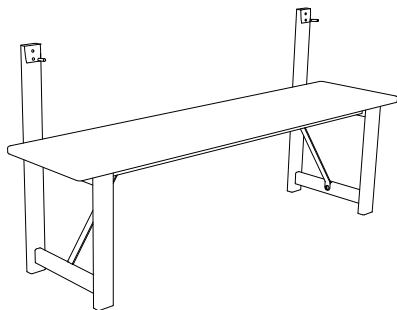

SCHRITT 4

Drücken Sie die zwei Stifte in die Holzbeine.

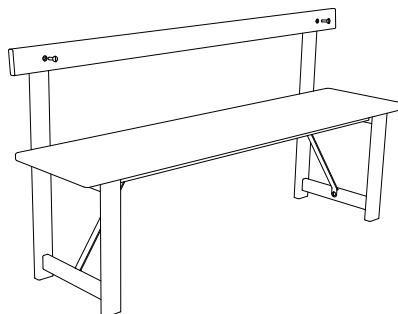

SCHRITT 5

Bringen Sie die Lehne an den zwei Stiften an. Drehen Sie die zwei langen Kupferschrauben in die Lehne. Wichtiger Hinweis: Kupfer ist weicher als Eisen. Passen Sie deshalb auf, dass die Schrauben nicht verkratzen.

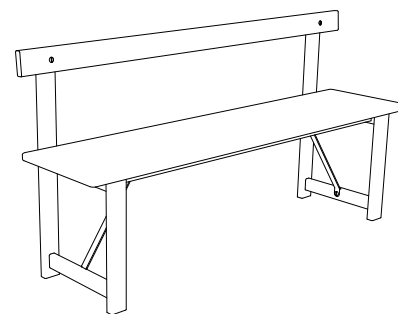

SCHRITT 6

Ziehen Sie zum Schluss alle Schrauben vorsichtig nach, um sicher zu stellen, dass alles gut fixiert ist. Geschafft!
Die Schrauben müssen ggf. Noch einmal nach nachgezogen werden, wenn die Bank eine gewisse Zeit lang benutzt wurde. Bewahren Sie deshalb das Werkzeug für eine spätere Verwendung auf.