

LEM | S81

Shin & Tomoko Azumi | 2000



LEM

Shin & Tomoko Azumi | 2000

1969 landete der Mensch an Bord des LEM, des Lunar Excursion Module, auf dem Mond. Im Jahr 2000, zur Jahrtausendwende, wurde der Hocker LEM geboren, eines der Symbole des Lapalma-Stils. Dieselbe Leichtigkeit, dieselbe Schwerelosigkeit, die in der vom Design geschaffenen Leere die Beziehung zur Umgebung anregt. Und so wie Apollo 11 kein unnötiges Gewicht tragen konnte, so hat dieser außergewöhnliche Sitz jede Funktion in einem minimalen und eleganten Profil zusammengefasst. Nur das Nötigste, der Rest blieb auf der Erde. Erhältlich als höhenverstellbarer, selbstausrichtender und fester Hocker, für den Innen- und Außenbereich, wird er jetzt als Capsule Collection in drei neuen galvanischen Oberflächen in den Farben gebürstetes Schwarz, Blau und Grün hergestellt, die die bereits große Auswahl an verfügbaren Optionen ergänzen. Ideal sowohl für das Leben rund um die Küche als auch für Empfangsbereiche, Bars und Restaurants.

Für das Quick Ship program ausgewähltes Produkt, [PDF herunterladen](#)



LEM

Shin & Tomoko Azumi | 2000



| S81 Hocker H80

Drehbarer Hocker in fixer Höhe mit Metallgestell, matt verchromt oder pulverlackiert. Bodenplatte aus Metall überzogen mit Edelstahl Aisi 304 mit „Leinenstruktur“ oder pulverlackiert. Sitz aus formgepresstem Multiplex in verschiedenen Ausführungen. Auch mit Rückkehrmechanismus für den Sitz. Filzgleiter unter der Bodenplatte.

TEST EN 1728:2000 6.2.1-6.2.2 - EN 15373:2007 - L3 severe
TEST DIN 68 877/81 5.6



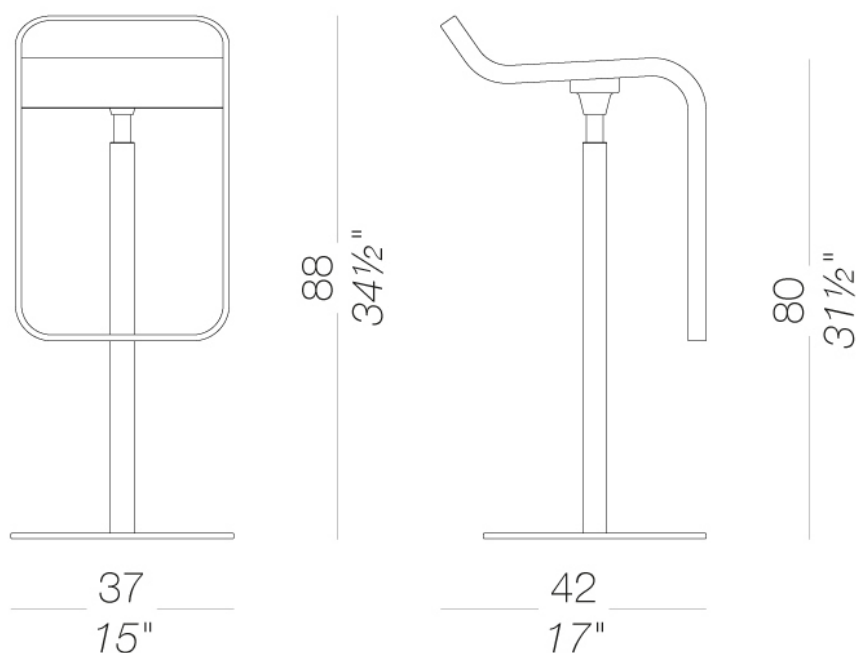







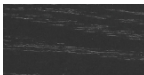

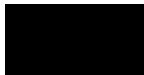

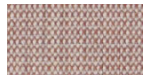





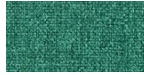



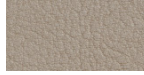
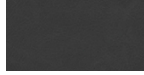
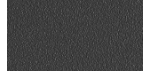

TEST 1 IM - Valencia



Gestell

							
Metall Gebürstetes Schwarz galvanisch 1 Kleuren	Metall Grün galvanisch 1 Kleuren	Metall Blu galvanisch 1 Kleuren	pulverlackiert pistacchio 1 Kleuren	pulverlackiert schwarz 1 Kleuren	pulverlackiert weiß 1 Kleuren	pulverlackiert perla outdoor 1 Kleuren	pulverlackiert celeste outdoor 1 Kleuren
							
pulverlackiert mattone outdoor 1 Kleuren	pulverlackiert oliva 1 Kleuren	pulverlackiert tortora outdoor 1 Kleuren	Metall matt verchromt 1 Kleuren				

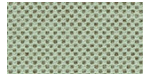
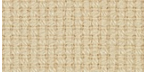
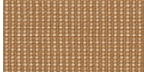
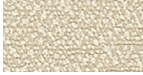
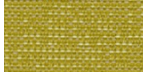
Sitz

							
Holz Eiche gebleicht 1 Kleuren	Holz schwarz gebeizt offenporig 1 Kleuren	Holz Eiche dunkel nußbaum 1 Kleuren	lackiert lacquered 8 Kleuren	Laminat fenix 7/10 2 Kleuren	Metall Edelstahl 1 Kleuren	Stoff Hallingdal 65 - Cat. C 58 Kleuren	Stoff Canvas 2 - Cat. C 45 Kleuren
							
Stoff Steelcut Trio 3 - Cat. D 54 Kleuren	Stoff Remix 3 - Cat. C 72 Kleuren	Stoff Fiord 2 - Cat. C 39 Kleuren	Stoff Divina MD - Cat. D 27 Kleuren	Stoff Divina Melange 3 - Cat. D 38 Kleuren	Stoff Tonica 2 - Cat. C 39 Kleuren	Stoff Medley - Cat. A 37 Kleuren	Stoff Maya - Cat. A 43 Kleuren
							
Stoff Jet - Cat. A 66 Kleuren	Stoff Capture - Cat. B 60 Kleuren	Stoff Crisp - Cat. B 40 Kleuren	Stoff Iris - Cat. B 34 Kleuren	Stoff Steelcut 3 - Cat. D 40 Kleuren	Kunstleder Valencia - Cat. B 72 Kleuren	Leder Leder 7 Kleuren	Kunststoff Polyurethan grau 1 Kleuren
							
Kunststoff Polyurethan schwarz 1 Kleuren	Stoff Grain - Cat. B 50 Kleuren	Stoff Re-wool - Cat. C 24 Kleuren	Softleder Soft-leather 17 Kleuren	Stoff Main Line Flax - Cat. B 57 Kleuren	Stoff Blazer - Cat. C 77 Kleuren	Stoff Chili - Cat. A 47 Kleuren	Stoff Umber - Cat. B 36 Kleuren
							
Stoff Nobel - Cat. C 30 Kleuren	Stoff Naveli - Cat. C 24 Kleuren	Stoff Fiocco - Cat. B 34 Kleuren	Stoff Atrium - Cat. C 16 Kleuren	Stoff Panama - Cat. A 48 Kleuren	Stoff Sorrento - Cat. B 22 Kleuren		

Informationen zu den verfügbaren Farben der Stoffe, Kunstleder, Leder, entnehmen Sie bitte den Materialmustern.

Gebrauchs- und Pflegehinweise

Wischen Sie die Bestandteile aus Holz, Leder, Stoff und Metall mit einem feuchten Tuch oder mit einem verdünnten, neutralen Reinigungsmittel ab. Es dürfen weder alkohol-, chlor- oder lösungsmittelhaltige noch scheuernde Reinigungsmittel verwendet werden. Heben Sie das Produkte nicht an der Sitzfläche, sondern immer am Gestell an. Das Produkt darf nicht ungleichmäßig belastet und nur in normaler Position aufgestellt werden (es muss mit allen vier Füßen oder der Bodenplatte auf einem ebenen Untergrund aufgestellt werden). Lapalma haftet nicht für Schäden, die durch den Gebrauch des Produktes an empfindlichen Fußböden entstehen. Vermeiden Sie jeglichen unsachgemäßen Gebrauch: steigen Sie nicht mit den Füßen auf die Sitzfläche, die Fußstufze oder die Armlehnen. Holz und Leder sind von Natur aus empfindliche Materialien. Kleine Unvollkommenheiten dieser Materialien können nicht als Qualitätsmangel angesehen werden. Setzen Sie das Produkt weder der Witterung noch Temperaturen über 40° C aus. Auch die für den Gebrauch im Außenbereich bestimmten Produkte reagieren im Laufe der Zeit auf die Witterungseinflüsse. Bestimmte Umgebungsfaktoren wie Temperatur, Feuchtigkeitsoder Salzgehalt der Luft können Veränderungen der Oberflächen des Produkts bewirken. Ein sorgsamer Umgang mit dem Produkt und regelmäßige Pflege erhöhen seine Lebensdauer. Die Farbe des Produkts kann sich im Laufe der Zeit durch Lichteinwirkung verändern. Wartungs- und Instandhaltungsarbeiten müssen von geschultem Fachpersonal ausgeführt werden. Entsorgen Sie das Verpackungsmaterial erst, wenn das Produkt vollständig montiert ist, damit kein Zubehör, wie Schrauben o.ä., verloren gehen kann. Wenn das Produkt am Ende seines Lebenszyklus angelangt ist, muss das Produkt bzw. die einzelnen Komponenten nach den jeweils geltenden gesetzlichen Bestimmungen entsorgt werden.