

UNO

Francesco Rota | 2016



UNO

Francesco Rota | 2016

Ha un carattere così originale da trasformarsi e rimanere felicemente uguale a se stessa. Nel disegno essenziale e versatile, UNO è una seduta "sistemica", dedicata ai ruoli e ai momenti diversi nella vita d'ufficio e di casa. La seduta è il principio "unitario". Varia invece lo schienale, alto nella versione executive, per il massimo sostegno alla schiena, più basso nella versione guest e lounge per rilassarsi in ogni ambiente. A moltiplicare l'uno all'infinito sono i colori, i materiali e le basi. A restare inconfondibile è la semplicità di una grande idea.



UNO

Francesco Rota | 2016

| S230 seduta regolabile in altezza su ruote

Poltroncina con base bassa 5 razze girevole e regolabile in altezza in alluminio micropallinato o verniciato a polveri, su ruote auto-frenanti. Sedile e schienale in poliuretano espanso ignifugo con inserto in acciaio, rivestiti in tessuto, pelle o ecopelle. Disponibili meccanismi oscillanti

TEST 1 IM - Medley, Remix

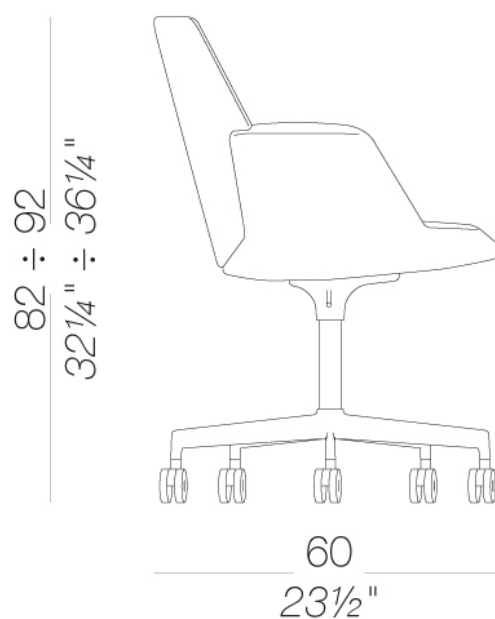
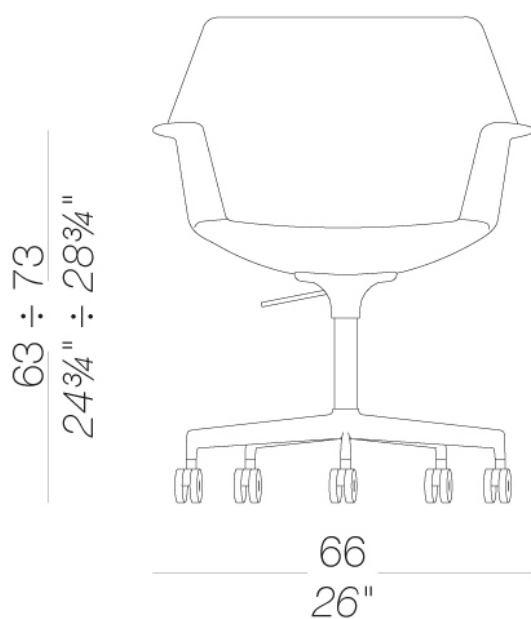

44 ÷ 54
17¹/₄" ÷ 21¹/₄"

UNO

Francesco Rota | 2016

| S231 seduta regolabile in altezza su base alta

Poltroncina con base alta 5 razze girevole e regolabile in altezza in alluminio micropallinato o verniciato a polveri, su ruote auto-frenanti. Sedile e schienale in poliuretano espanso ignifugo con inserto in acciaio, rivestiti in tessuto, pelle o ecopelle. Disponibili meccanismi oscillanti.

TEST 1 IM - Medley, Remix

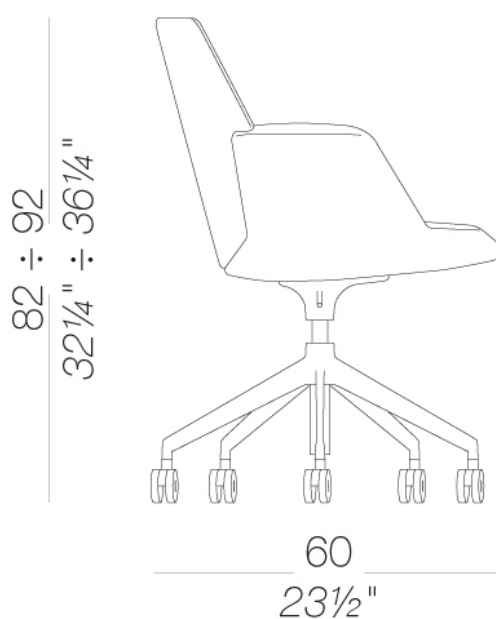
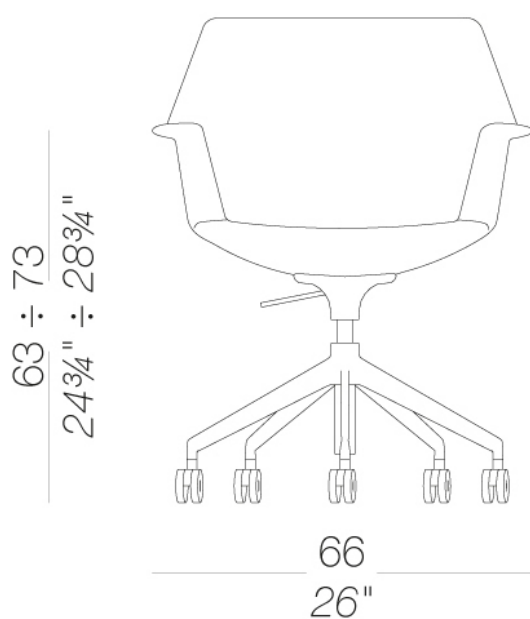

44 ÷ 54
17¹/₄" ÷ 21¹/₄"

UNO

Francesco Rota | 2016

| S232 seduta quattro razze su ruote

Poltroncina con base alta a 4 razze in alluminio micropallinato o verniciato a polveri, su ruote auto-frenanti. Sedile e schienale in poliuretano espanso ignifugo con inserto in acciaio, rivestiti in tessuto, pelle o ecopelle. Disponibili meccanismi oscillanti.

TEST 1 IM - Medley, Remix

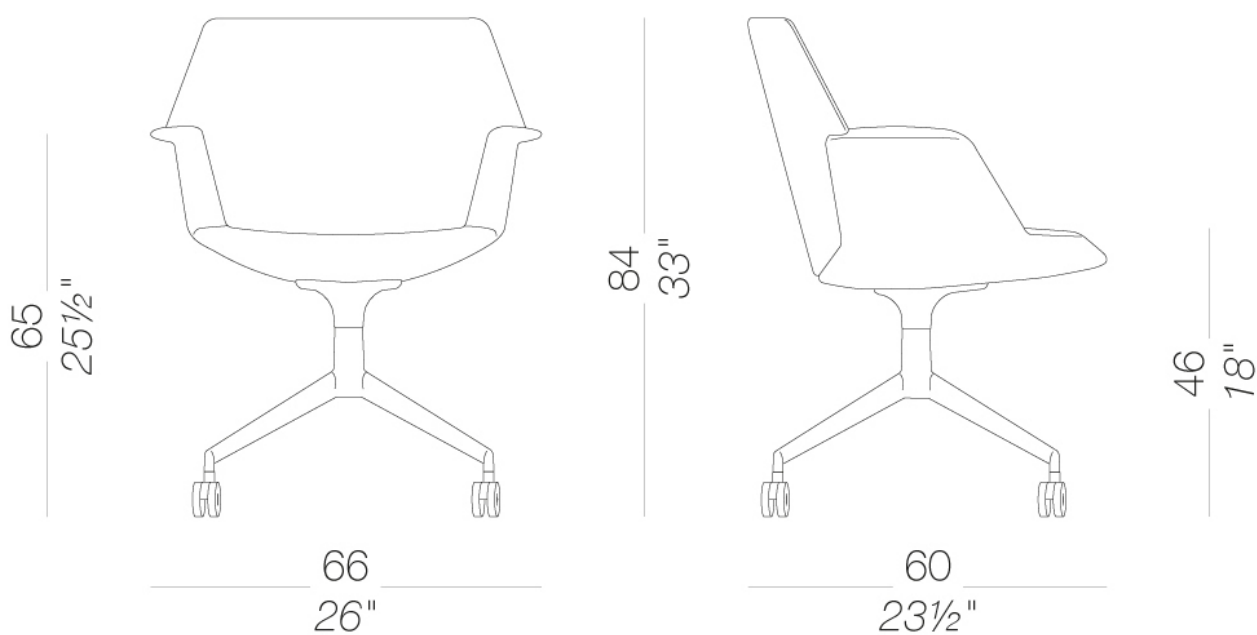

UNO

Francesco Rota | 2016

| S233 seduta girevole con base a stella

Poltroncina girevole con base a stella in alluminio micropallinato o verniciato a polveri. Sedile e schienale in poliuretano espanso ignifugo con inserto in acciaio, rivestiti in tessuto, pelle o ecopelle. Piedini in polietilene. Disponibili meccanismi oscillanti.

TEST 1 IM - Medley, Remix

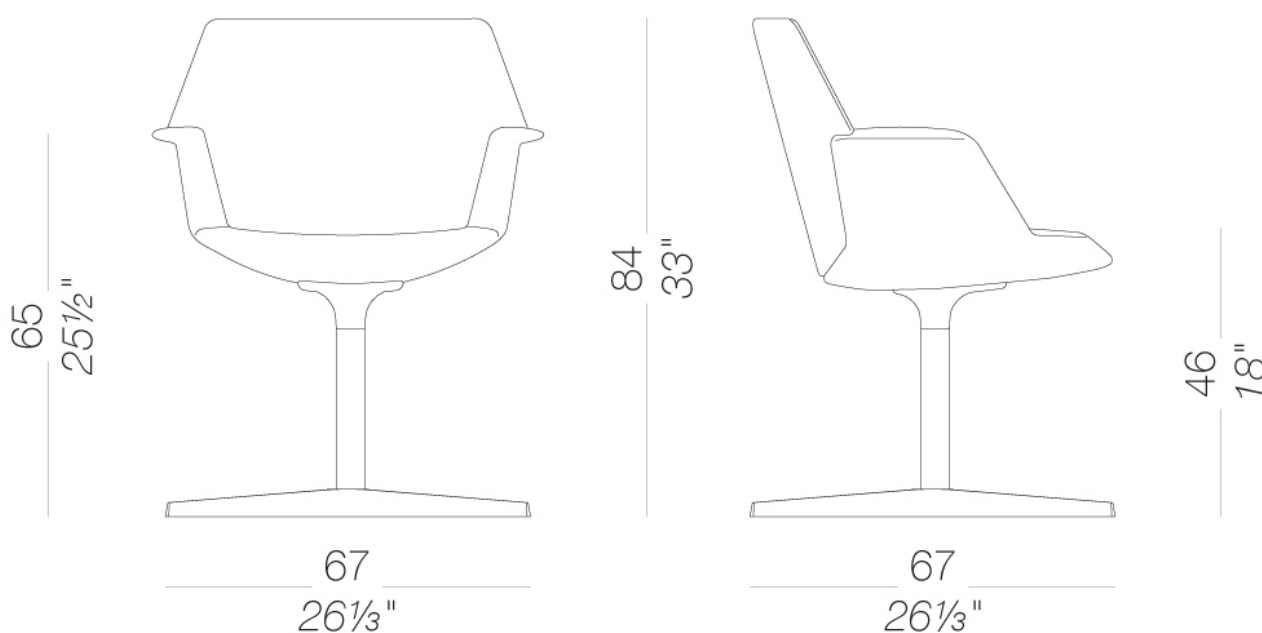

UNO

Francesco Rota | 2016

| S242 seduta su ruote regolabile in altezza

Poltroncina con base bassa 5 razze girevole e regolabile in altezza in alluminio micropallinato o verniciato a polveri, su ruote auto-frenanti. Sedile e schienale in poliuretano espanso ignifugo con inserto in acciaio, rivestiti in tessuto, pelle o ecopelle. Disponibili meccanismi oscillanti.

TEST 1 IM - Medley, Remix

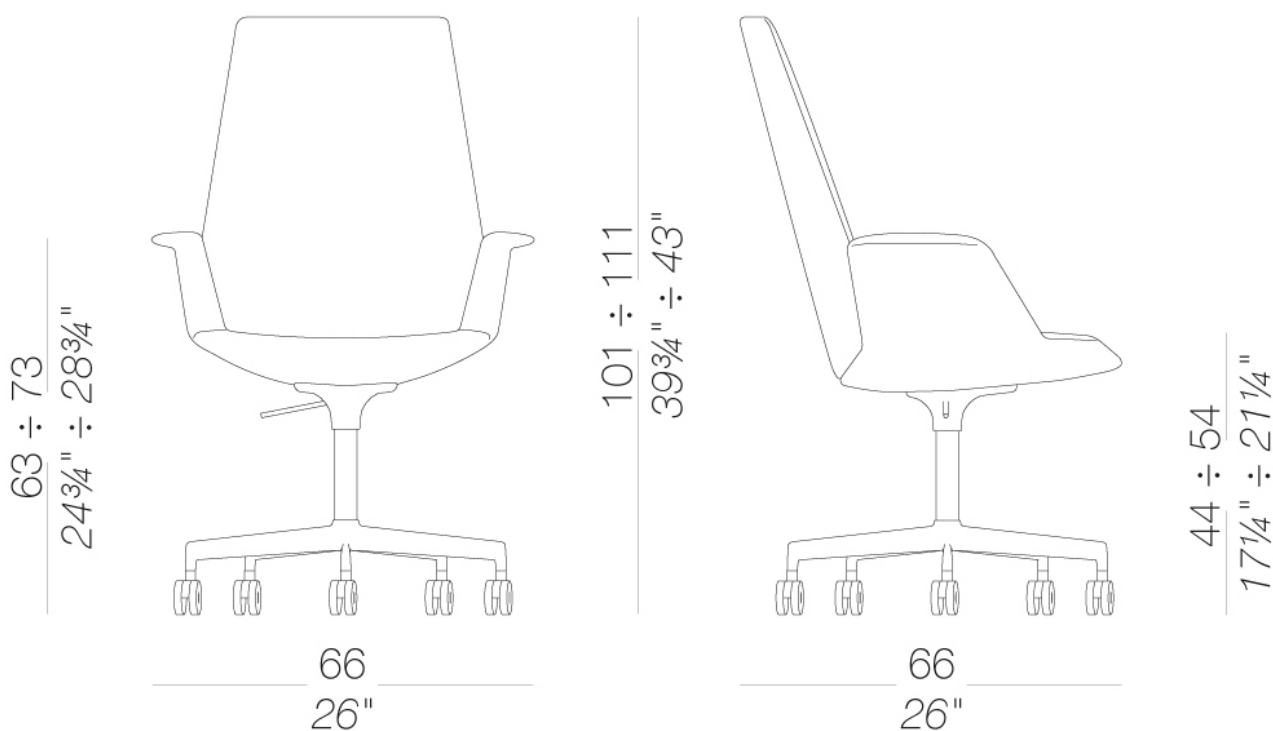

UNO

Francesco Rota | 2016

| S243 seduta base alta su ruote regolabile in altezza

Poltroncina con base alta 5 razze girevole e regolabile in altezza in alluminio micropallinato o verniciato a polveri, su ruote auto-frenanti. Sedile e schienale in poliuretano espanso ignifugo con inserto in acciaio, rivestiti in tessuto, pelle o ecopelle. Disponibili meccanismi oscillanti.

TEST 1 IM - Medley, Remix

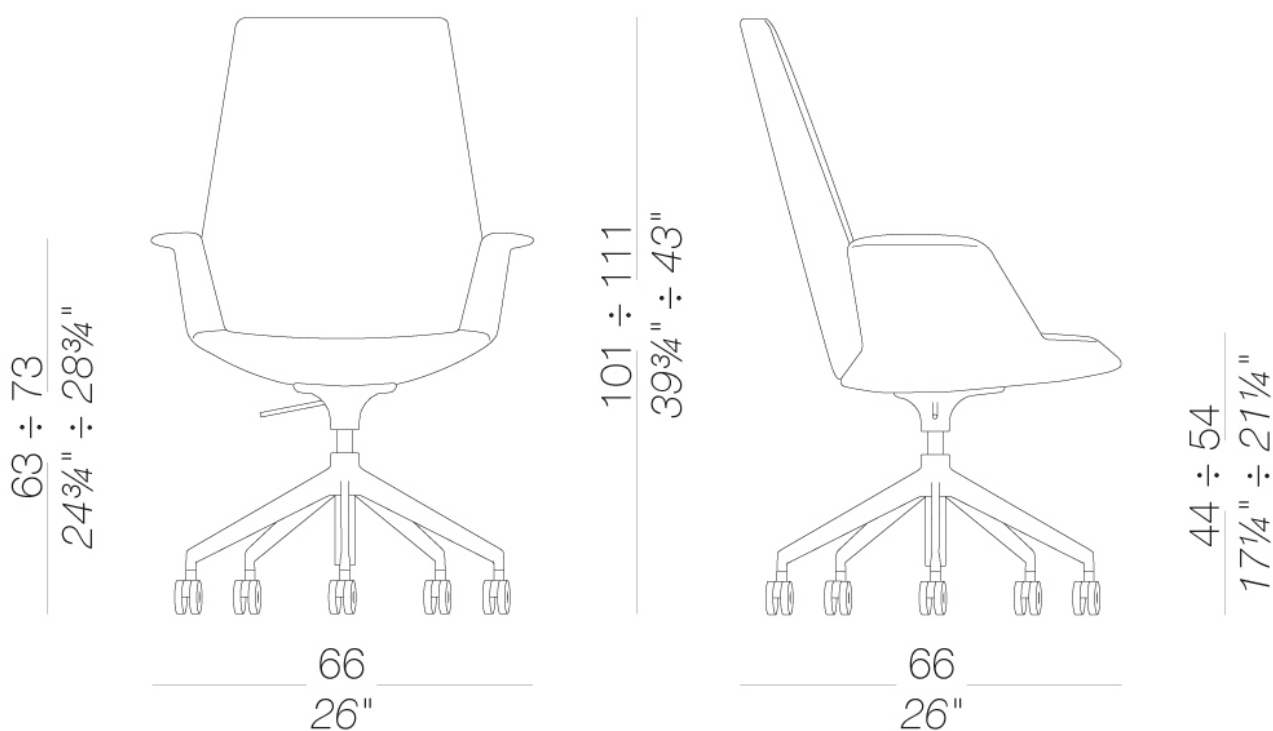

UNO

Francesco Rota | 2016

| S241 seduta quattro razze su ruote

Poltroncina con base alta a 4 razze in alluminio micropallinato o verniciato a polveri, su ruote auto-frenanti. Sedile e schienale in poliuretano espanso ignifugo con inserto in acciaio, rivestiti in tessuto, pelle o ecopelle. Disponibili meccanismi oscillanti.

TEST 1 IM - Medley, Remix

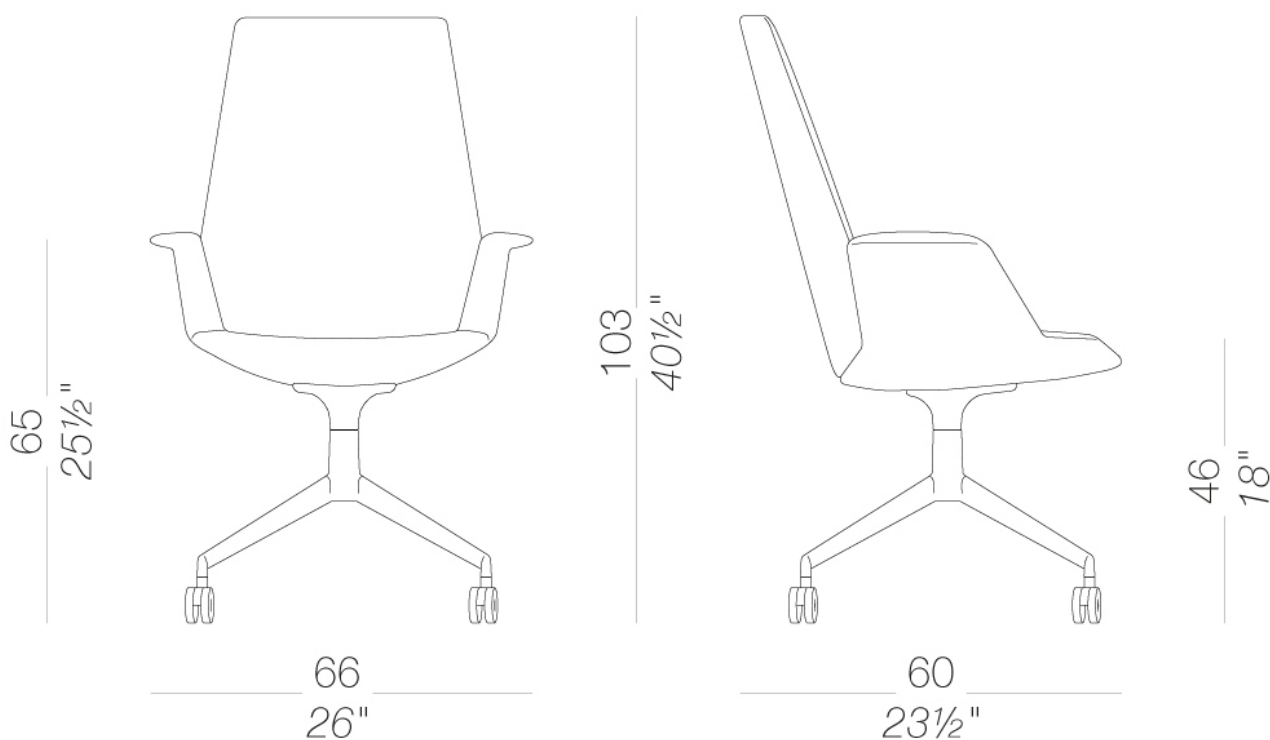

UNO

Francesco Rota | 2016

| S245 poltrona girevole su base a stella

Poltroncina girevole con base a stella in alluminio micropallinato o verniciato a polveri. Sedile e schienale in poliuretano espanso ignifugo con inserto in acciaio, rivestiti in tessuto, pelle o ecopelle. Piedini in polietilene. Disponibili meccanismi oscillanti.

TEST 1 IM - Medley, Remix

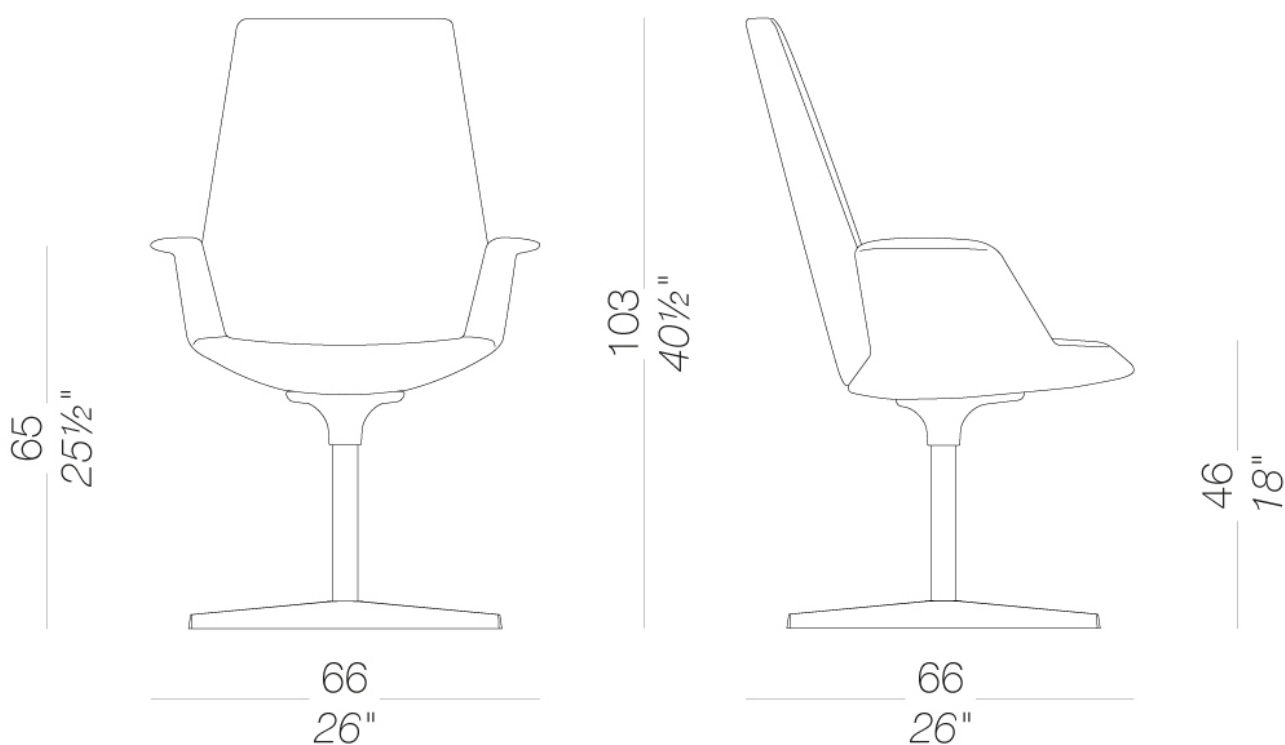

UNO

Francesco Rota | 2016

| S247 poltrona girevole con base a stella lounge

Poltroncina girevole con base a stella in alluminio micropallinato o verniciato a polveri. Sedile e schienale in poliuretano espanso ignifugo con inserto in acciaio, rivestiti in tessuto, pelle o ecopelle. Piedini in polietilene. Disponibili meccanismi oscillanti.

TEST 1 IM - Medley, Remix

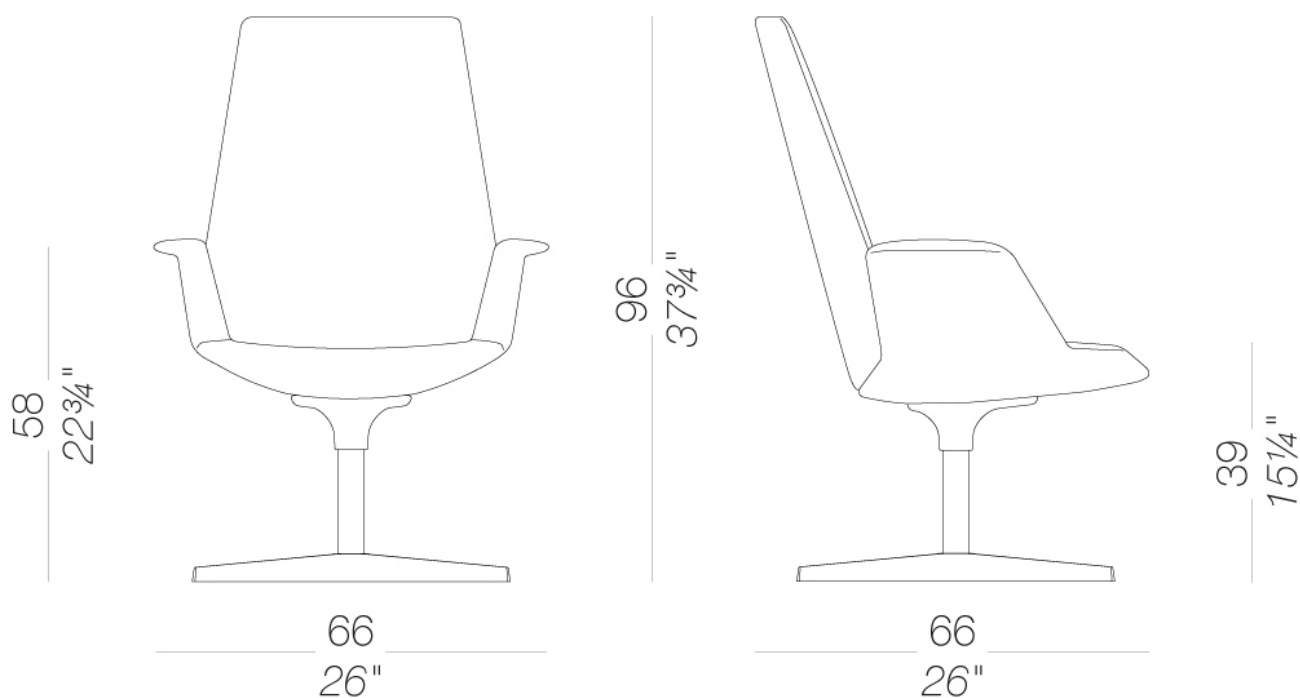

UNO

Francesco Rota | 2016

| S248 poltrona su ruote regolabile in altezza

Poltroncina direzionale con base bassa 5 razze girevole e regolabile in altezza in alluminio micropallinato o verniciato a polveri, su ruote auto-frenanti. Sedile e schienale in poliuretano espanso ignifugo con inserto in acciaio, rivestiti in tessuto, pelle o ecopelle. Disponibili meccanismi oscillanti.

TEST 1 IM - Medley, Remix

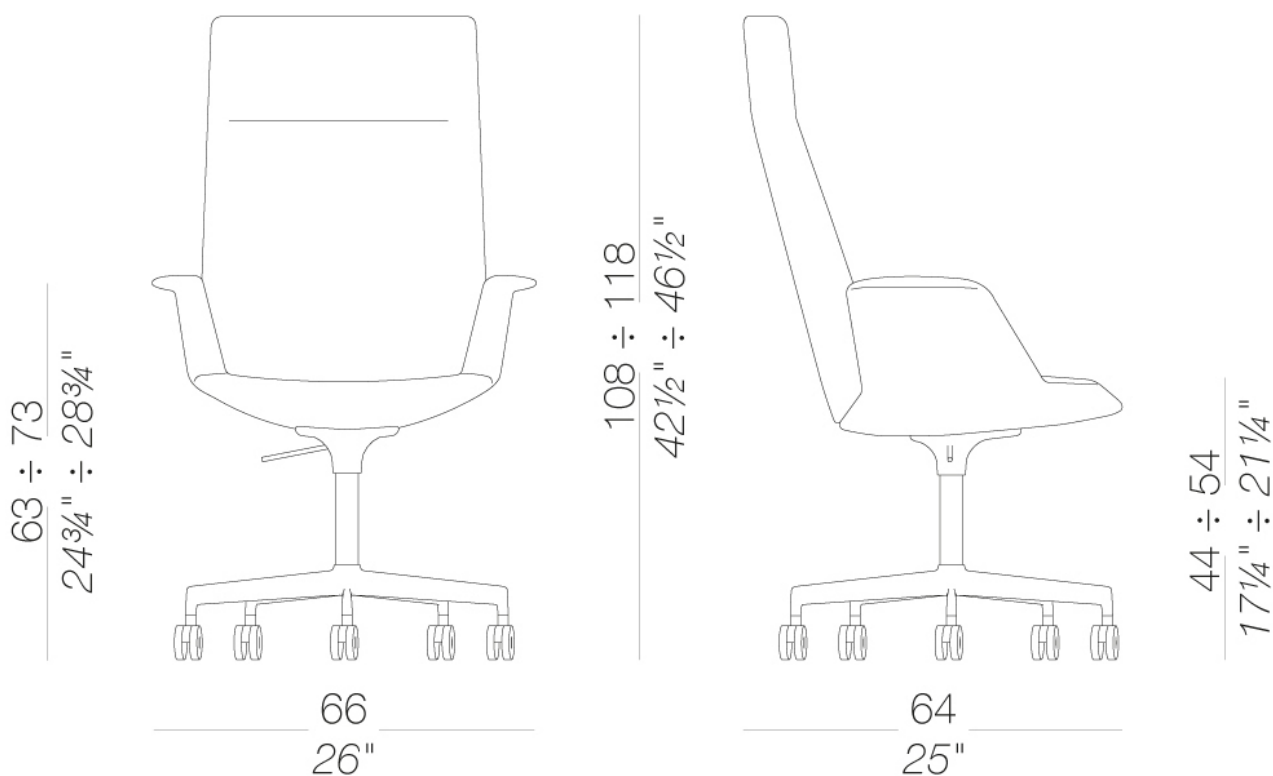

UNO

Francesco Rota | 2016

| S253 poltrona base alta su ruote regolabile in altezza

Poltroncina direzionale con base alta 5 razze girevole e regolabile in altezza in alluminio micropallinato o verniciato a polveri, su ruote auto-frenanti. Sedile e schienale in poliuretano espanso ignifugo con inserto in acciaio, rivestiti in tessuto, pelle o ecopelle. Disponibili meccanismi oscillanti.

TEST 1 IM - Medley, Remix

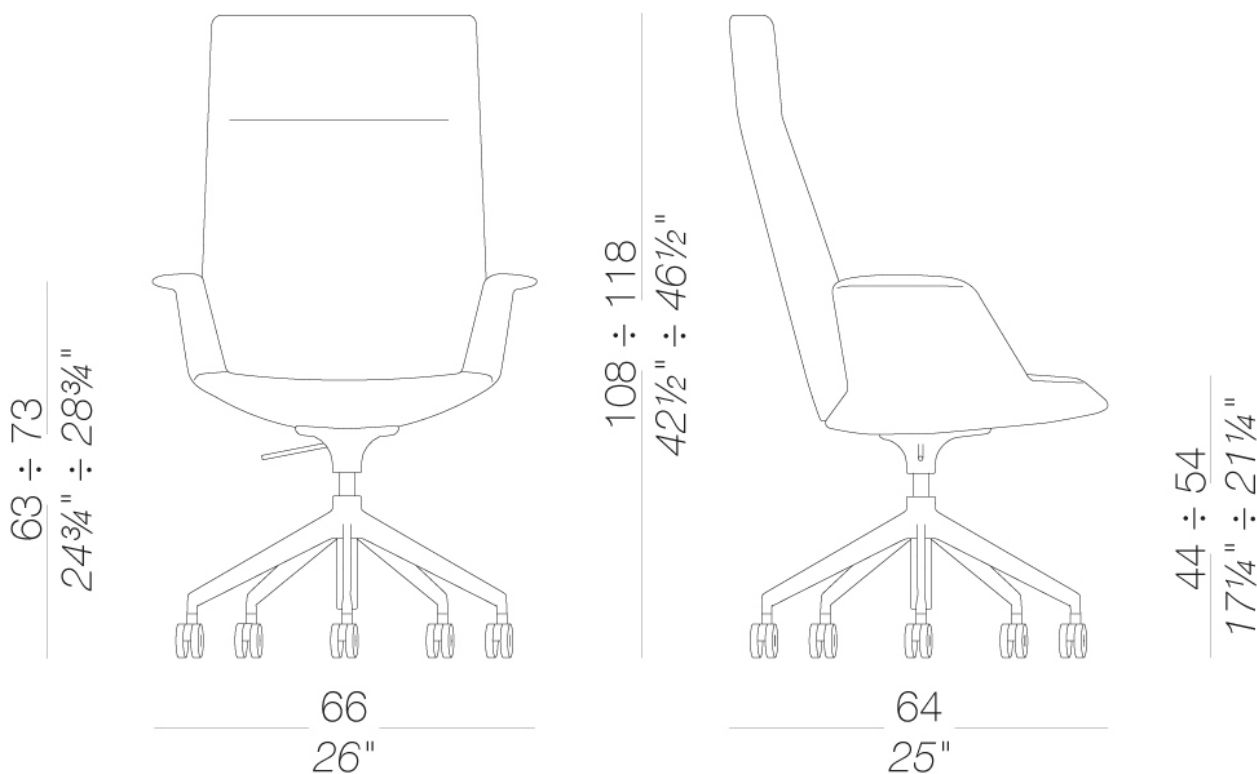

UNO

Francesco Rota | 2016

| S249 seduta quattro razze su ruote

Poltroncina direzionale con base alta a 4 razze in alluminio micropallinato o verniciato a polveri, su ruote auto-frenanti. Sedile e schienale in poliuretano espanso ignifugo con inserto in acciaio, rivestiti in tessuto, pelle o ecopelle. Disponibili meccanismi oscillanti.

TEST 1 IM - Medley, Remix

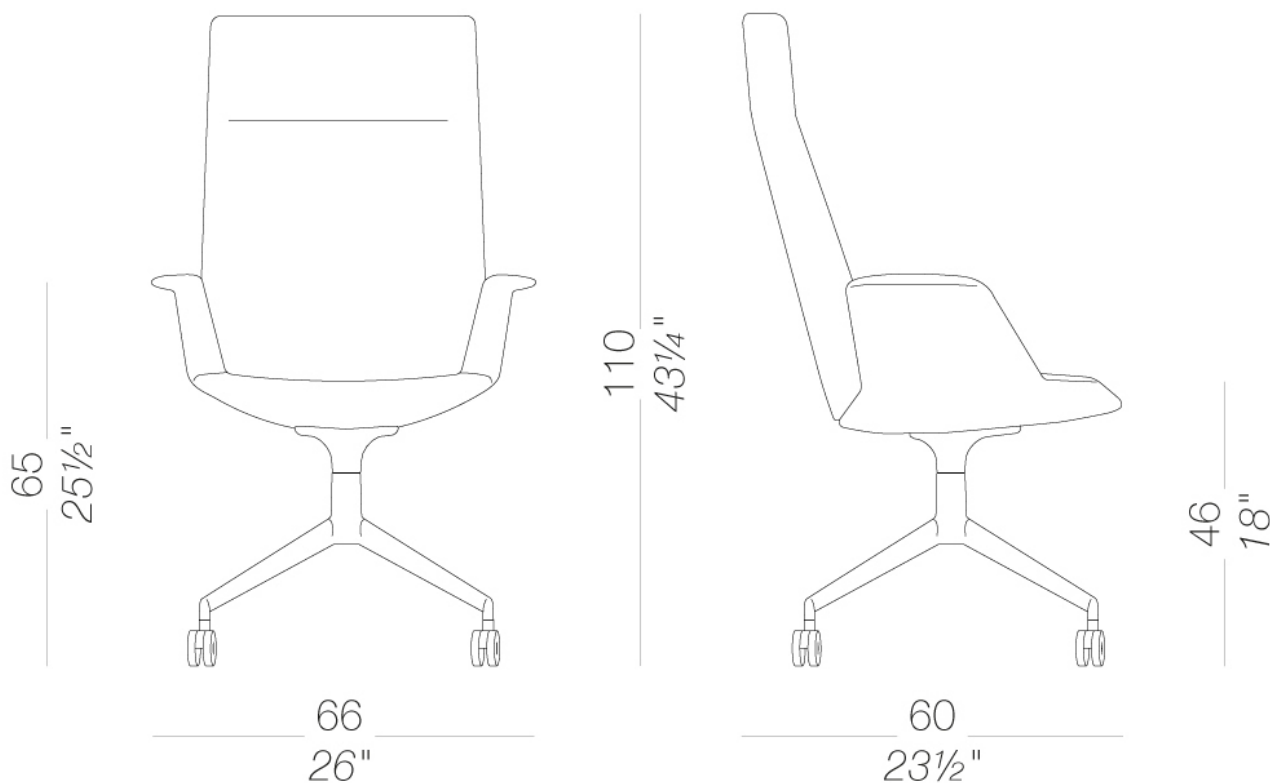

UNO

Francesco Rota | 2016

| S260 poltrona girevole su base a stella

Poltroncina direzionale girevole con base a stella in alluminio micropallinato o verniciato a polveri. Sedile e schienale in poliuretano espanso ignifugo con inserto in acciaio, rivestiti in tessuto, pelle o ecopelle. Piedini in polietilene. Disponibili meccanismi oscillanti

TEST 1 IM - Medley, Remix

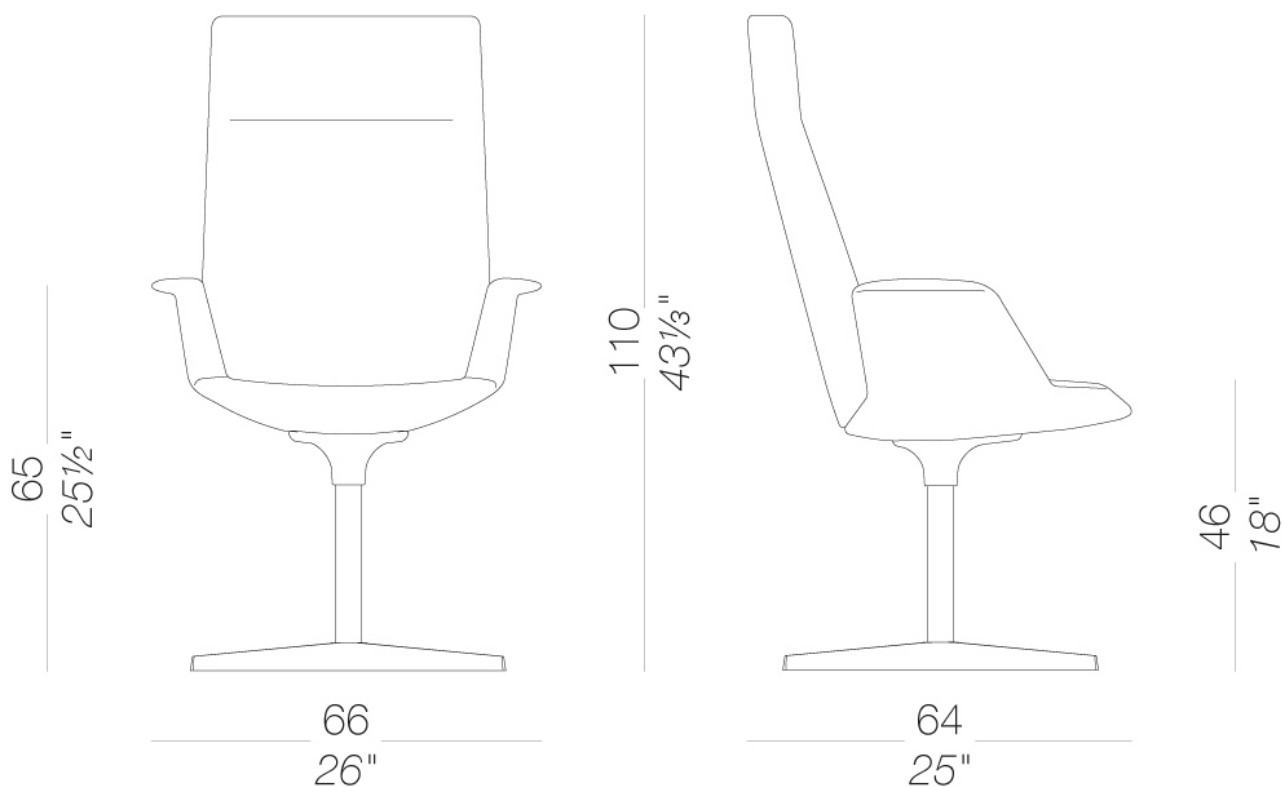

UNO

Francesco Rota | 2016

| S258 Poltrona lounge girevole su base a stella lounge

Poltroncina lounge girevole con base a stella in alluminio micropallinato o verniciato a polveri. Sedile e schienale in poliuretano espanso ignifugo con inserto in acciaio, rivestiti in tessuto, pelle o ecopelle. Piedini in polietilene. Disponibili meccanismi oscillanti.

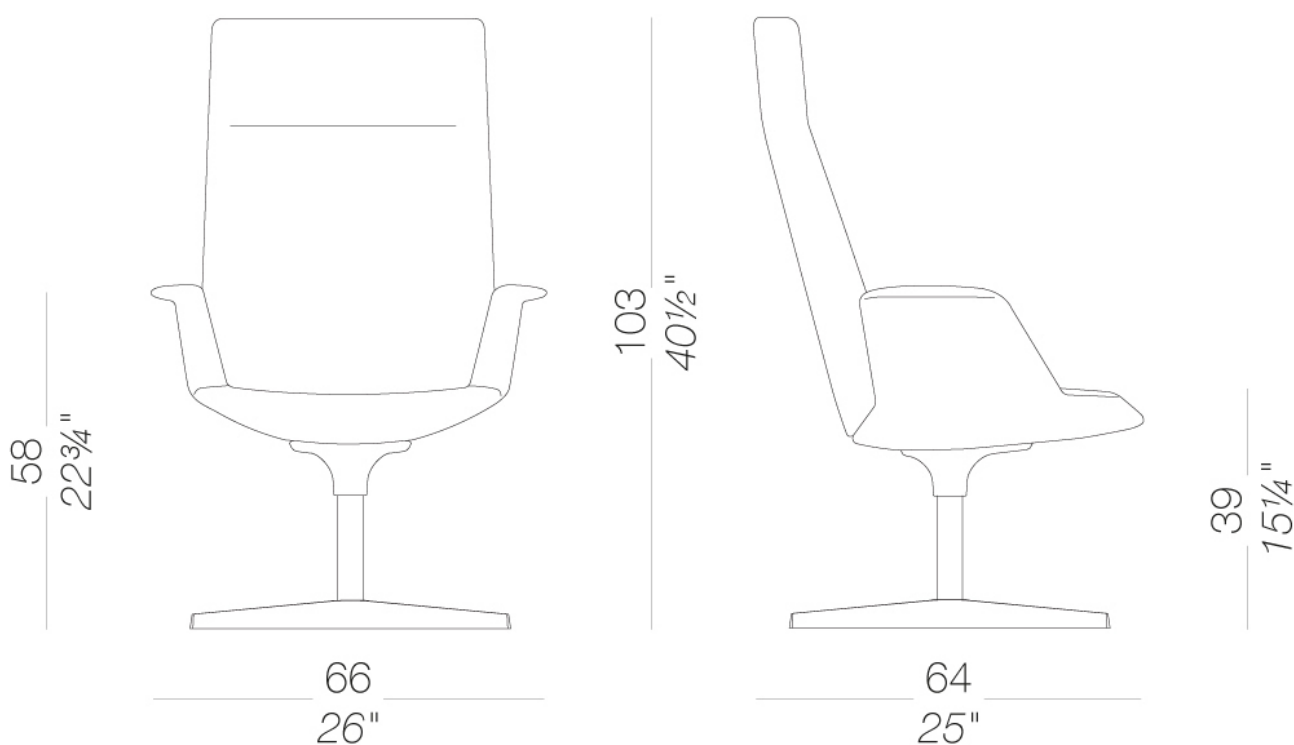

UNO

Francesco Rota | 2016

rivestimento

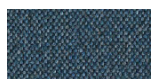

tessuto
Main Line Flax - Cat. B
57 Colori



tessuto
Blazer - Cat. C
77 Colori



tessuto
Chili - Cat. A
47 Colori



tessuto
Umber - Cat. B
36 Colori

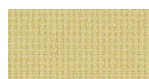

tessuto
Nobel - Cat. C
30 Colori



tessuto
Naveli - Cat. C
24 Colori

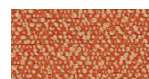

tessuto
Fiocco - Cat. B
34 Colori



tessuto
Atrium - Cat. C
16 Colori



tessuto
Panama - Cat. A
48 Colori



tessuto
Sorrento - Cat. B
22 Colori



tessuto
Hallingdal 65 - Cat. C
58 Colori

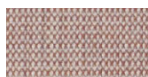

tessuto
Canvas 2 - Cat. C
45 Colori

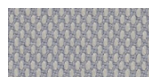

tessuto
Steelcut Trio 3 - Cat. D
54 Colori



tessuto
Remix 3 - Cat. C
72 Colori



tessuto
Fiord 2 - Cat. C
39 Colori



tessuto
Divina MD - Cat. D
27 Colori



tessuto
Divina Melange 3 - Cat. D
38 Colori

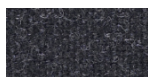

tessuto
Tonica 2 - Cat. C
39 Colori



tessuto
Medley - Cat. A
37 Colori

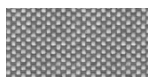

tessuto
Maya - Cat. A
43 Colori



tessuto
Jet - Cat. A
66 Colori

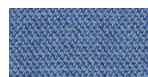

tessuto
Capture - Cat. B
60 Colori



tessuto
Crisp - Cat. B
40 Colori



tessuto
Iris - Cat. B
34 Colori



tessuto
Steelcut 3 - Cat. D
40 Colori

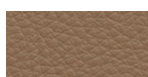

pelle
Soft-leather
17 Colori

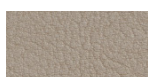

ecopelle
Valencia - Cat. B
72 Colori



tessuto
Grain - Cat. B
50 Colori

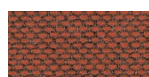

tessuto
Re-wool - Cat. C
24 Colori

struttura



verniciatura a polvere
nera
1 Colori

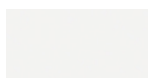

verniciatura a polvere
bianca
1 Colori

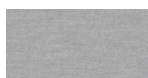

verniciatura a polvere
alluminio
1 Colori

UNO

Francesco Rota | 2016

consultare la cartella materiali per la gamma colori, tessuti, pelli, ecopelli.

uso e manutenzione

Pulire tutte le parti in legno, cuoio, tessuto e metallo con un panno umido o con detergente liquido neutro diluito. Non usare prodotti a base alcolica, candeggina, solvente o prodotti abrasivi. Per sollevare e spostare il prodotto non afferrare solo il sedile, bensì afferrare saldamente la struttura. Il prodotto non deve essere sottoposto a carichi decentrati, è stato progettato per essere utilizzato in condizioni normali di appoggio (su 4 gambe o sulla base). L'azienda si solleva da ogni responsabilità per eventuali danni provocati su pavimenti delicati o teneri. Evitare l'uso improprio del prodotto: non salire sul prodotto coi piedi, né sul poggiatesta o sui braccioli. In particolar modo evitare oscillazioni che potrebbero pregiudicare il funzionamento e la sicurezza dell'utente. Il legno ed il cuoio sono, per loro natura, facilmente danneggiabili, alcune piccole impurità e imperfezioni rientrano negli standard di qualità accettati. Non esporre alle intemperie, agli agenti atmosferici, né a fonti di calore superiore a 40° C. I prodotti destinati a uso esterno subiscono comunque nel tempo l'azione degli agenti atmosferici. Eventuali alterazioni superficiali possono verificarsi a specifiche condizioni di esposizione di temperatura, umidità e salinità. Una corretta e frequente manutenzione e pulizia aumentano la durabilità del prodotto. Il prodotto, se esposto alla luce del sole, può essere soggetto a variazioni di colore. Interventi di manutenzione devono essere eseguiti da personale esperto. Smaltire l'imballo solo a completamento dell'assemblaggio, onde evitare lo smarrimento di eventuale ferramenta e componenti. Una volta dismesso, il prodotto od i suoi componenti vanno conferiti ai sistemi pubblici di smaltimento secondo quanto previsto dalla legislazione in vigore.